

# SHAVA LIVA



# FOOD MENU

※季節により変更がございますので 予めご了承下さいませ

## \4,500Plan

税込・ドリンク90分

- 4品 -

前菜盛り合わせ

彩り野菜のシーザーサラダ

厚切りフライドポテト

本日のピッツァ

## \5,000Plan

税込・ドリンク90分

- 6品 -

前菜3種盛り

新鮮野菜をたっぷり使った

特製サラダ

本日の特製ピッツァ

季節の食材を使った

シェフお薦めパスタ

オープンでじっくりと焼いた

ローストポーク 温野菜添え

デザート2種盛合せ

## \7,500Plan

税込・ドリンク120分

テーブルシェア

- 8品 -

前菜3種盛り

パルマ産生ハムと新鮮野菜を

使ったシーザーサラダ

トマトとバジルのピッツァマルゲリータ

季節の食材を使ったシェフお薦めパスタ

本日の鮮魚をオープンでロースト

牛ランプのグリリアータ

季節の温野菜を添えて

濃厚な赤ワインソース

デザート3種盛合せ

乾杯用スパークリングワイン

## \10,000 1.5次会Plan

税込・コース提供

パーティー3時間・ドリンク150分

- 8品 -

～アペリティフ～

スパークリングワイン

～アミューズ～

季節の野菜を使ったコンソメロワイヤル

～オードブル～

本日の鮮魚のカルパッチョ 南フランス風

ハンガリー産カモ肉の煮込みをパイ包み焼きに

季節のお野菜のポターージュ

～ポワソン～

真鯛のポワレサヴァイヨンのソース

季節の野菜のリゾットを添えて

～ビアンド～

牛ランプのロースト黒胡椒風味のソース

温野菜を添えて

季節のフルーツ盛合わせ

※キャンドルサービス、ウェディングケーキ 付

## Other Option

- ・ウェディングケーキ  
¥500/一人※最低40名様分~となります
- ・パーティー機材・設置サービス  
¥22,000
- ・乾杯用スパークリングワイン  
¥300/一人
- ・キャンドルサービス  
¥10,000+¥1,000×テーブル数
- ・テーブルシェア  
¥500/一人

# DRINK MENU

## 瓶ビール アサヒスーパードライ

・焼酎（芋・麦）  
（ロック・水割）

・梅酒  
（ロック・水  
ソーダ割）

・ワイン  
赤ワイン・白ワイン

・ウイスキー  
（ロック・水割  
・ソーダ割）  
ウイスキーバック

### ※3次会 Option

フリードリンク90分

おつまみ3品～5品

25名様以上から承ります

※パーティー終了後

30分準備時間必要

## ウォッカ Vodka

・スクリュードライバー

Screw Driver

・モスコミュール

Moscow Mule

・ブルドック

Bulldog

・ウォッカ トニック

Vodka Tonic

## テキーラ Tequila

・テキーラバック

Tequila Back

・テキーラ コーク

Tequila Coke

## ジン Gin

・ジン トニック

Gin Tonic

・ジン バック

Gin Back

・オレンジブロッサム

Orange Blossom

## ラム Rum

・ラムトニック

Rum Tonic

・ラムバック

Rum Back

・キューバリブレ

Cuba Libre

## リキュール Liqueur

・カシス ソーダ

Cassis Soda

・カシス オレンジ

Cassis Orange

・カシス グレープ

Cassis Grape

・カシス ウーロン

Cassis Oolong

・ファジーネーブル

Fuzzy Navel

・ピーチウーロン

Peach Oolong

・カンパリ ソーダ

Campari Soda

・カンパリ オレンジ

Campari Orange

## ソフトドリンク SoftDrink

・ウーロン茶

Oolong Tea

・オレンジ

Orange

・グレープフルーツ

Grapefruit

・ジンジャーエール

Gingerale

・コーラ

Coke

・トニックウォーター

Tonic Water

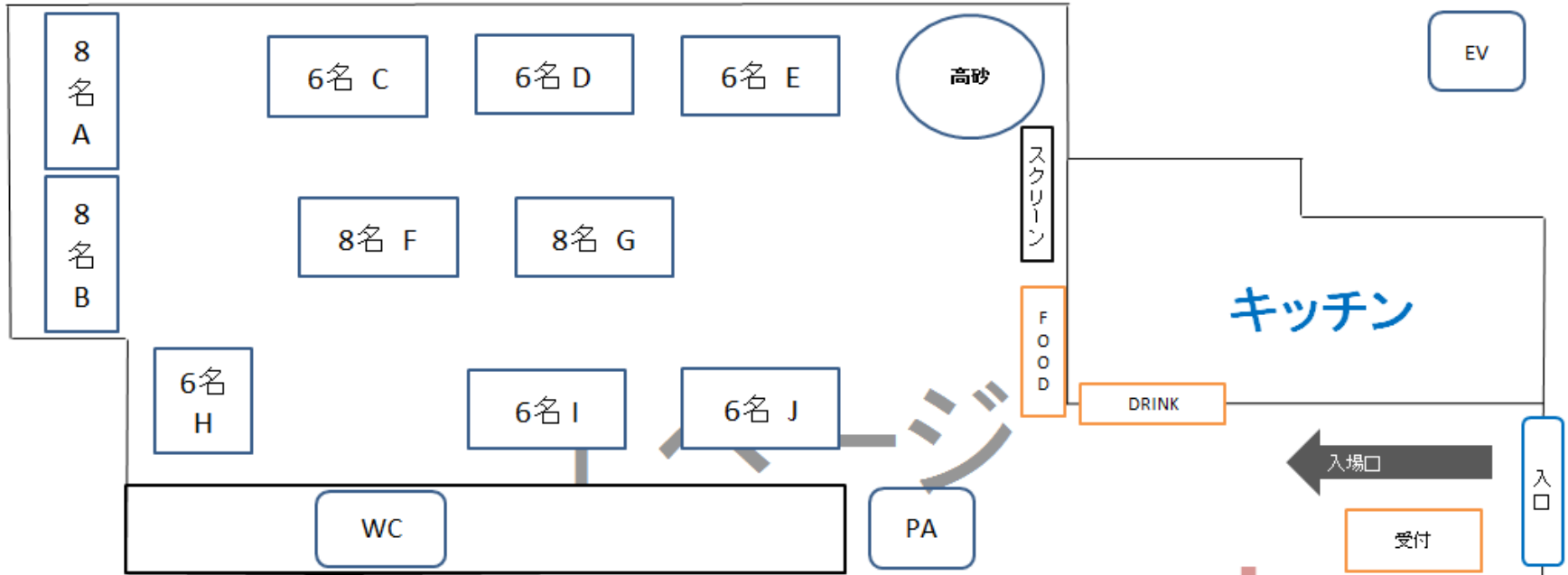

- ・別館の2階に控室がございます
- ・新郎新婦様は二次会会場へご到着の間際に代表幹事様へお電話を入れてください。
- ・PJが設置できなくなるため、F席、G席は最大8名様までお願いいたします
- ・テーブル数は変わりませんが配置変更が可能となります
- ・C席、D席、E席は誕生日席にて7名様まで可能となります
- ・H席は少し狭くなりますが8名様まで着席が可能となります